

## DCS-1000-DG-W 吨包机

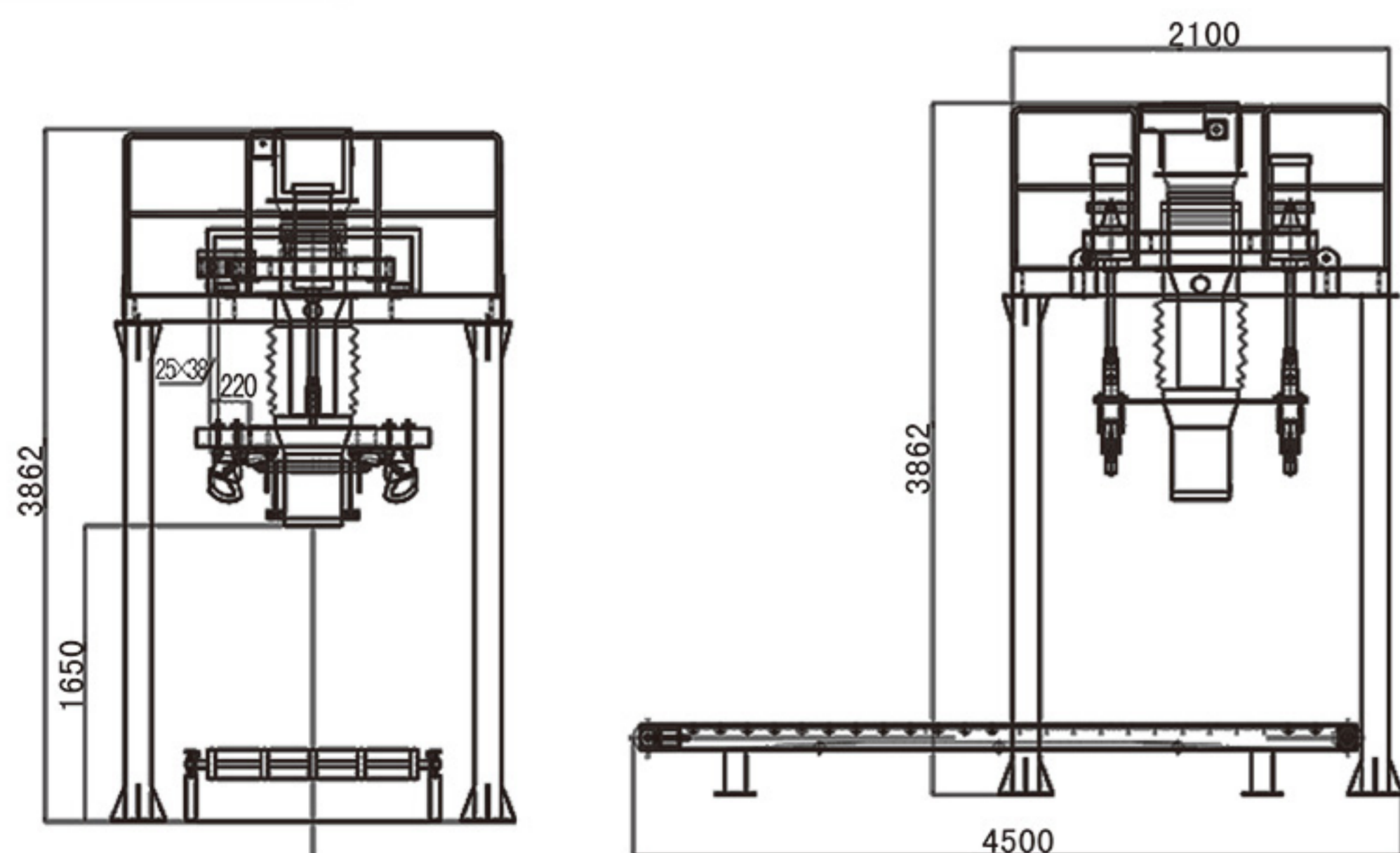

### 安装尺寸



该系列自动定量包装机是由：进料机构、称重机构、气动执行机构、夹袋机构、除尘机构、电控部分等组成的一体化包装系统。该系列设备通常用于固体颗粒状物料及粉末物料快速、大容量专业化的定量称重包装，也是目前国际大型软袋包装的必备专用设备。

本设备的现场安装较为灵活方便，可最大限度的因地制宜、合理安排位置，适用范围：该系列产品广泛应用于化工、粮食、饲料等行业。

### 功能特点

- ◆ 启动包装时只需轻触行程开关；
- ◆ 包装完毕后自动脱离夹袋器与挂袋机构且无需其他操作；
- ◆ 集粗细加料功能于一体，有效解决了包装过程中对速度、精度的要求；
- ◆ 对于包装过程中不同重量的包装袋可自动去皮、清零、具有数据自动修正功能确保精度要求；
- ◆ 对于要求检测物料中是否含有金属颗粒时可以在进料口加装金属检测仪；
- ◆ 包装袋自动下落后可以由自由辊道，动力辊道或皮带输送机输送至下一工序；
- ◆ 根据要求可以配备抖包功能或灵活调整袋机与挂钩高度；
- ◆ 系统具有自动和手动两种操作模式可随意切换。

### 技术参数

型号规格	称量范围	称量精度	称量速度	电源
DCS-1000-DG-W	500-2000kg	0.1%F、S	15-30bag/h	AC380V 50Hz
空气消耗量	气压	功率	传感器形式	
9m <sup>3</sup> /h	0.5-0.7Mpa	1.5kw/h	中置或底置式传感器	