

## DCS-Z-D 定量包装机

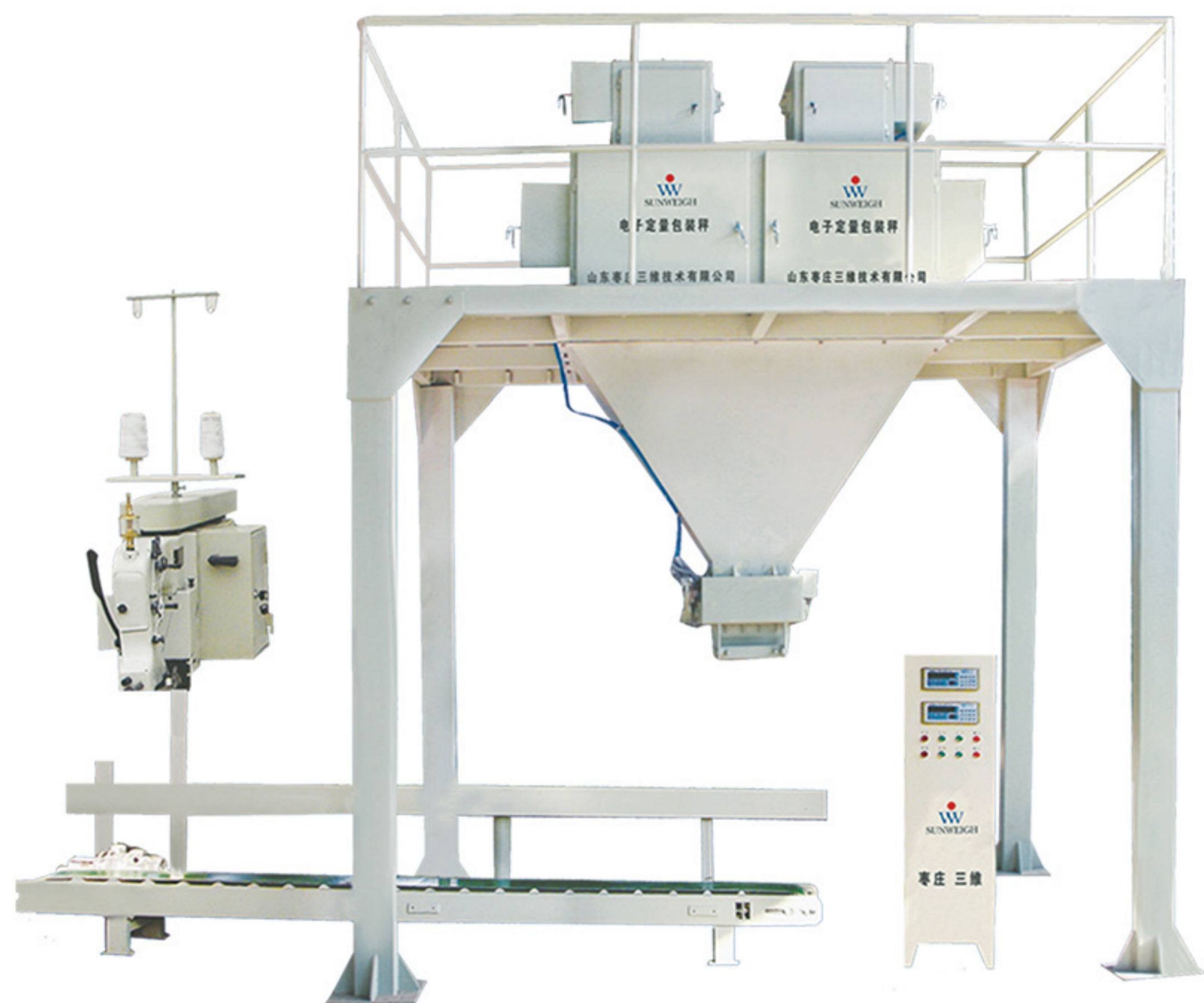

### 安装尺寸

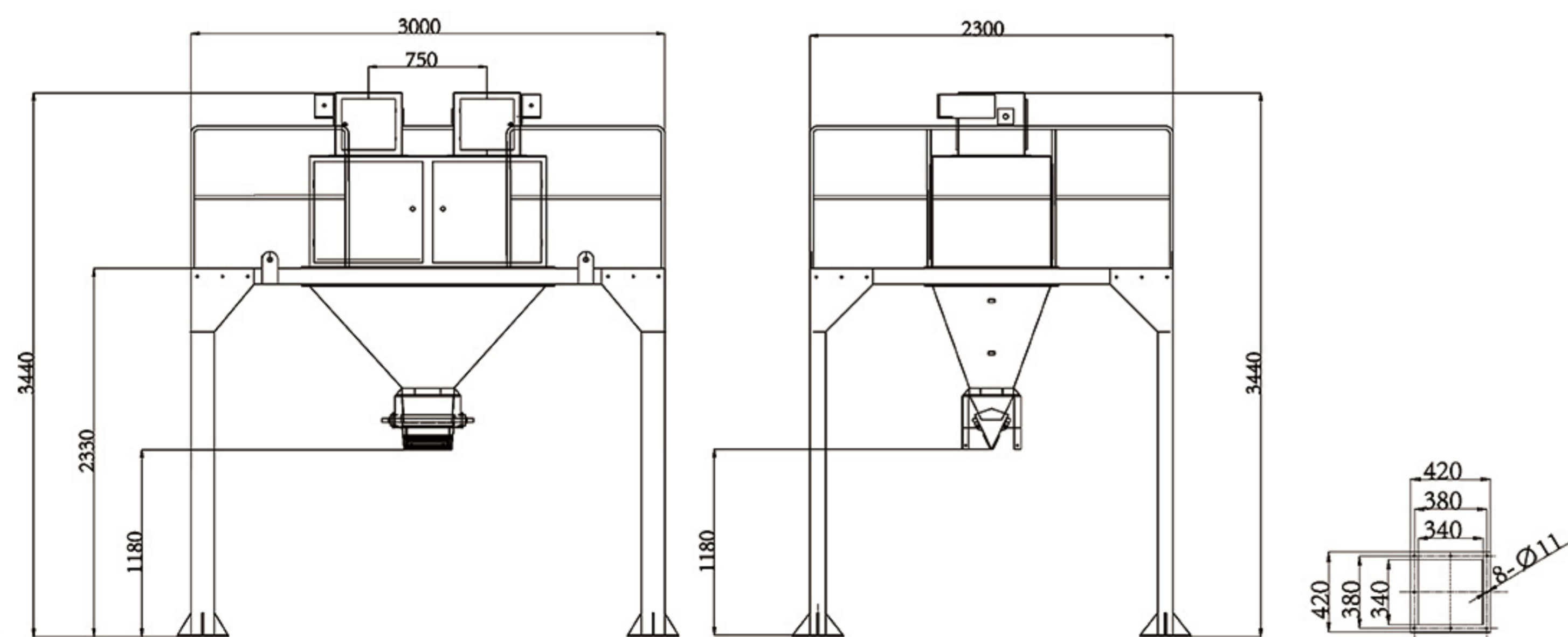

随着当代科技的迅猛发展和包装技术水平的日益提高，对物料的包装提出了更高的要求，不仅要求速度快、精度高，而且要求自动化，甚至对包装的形式也提出了各种不同的要求。我公司生产的包装秤是集称量、缝口、包装、输送为一体的快速定量包装机组，多年来受到广大用户的欢迎。广泛应用于轻工、化工、冶金、建材、港口、矿山、食品、粮食等行业。

### 功能特点

- ◆ 该机能人工协助上袋、自动称量、夹袋、充填、自动输送、缝包；
- ◆ 采用重力给料方式，通过仪表控制，保证下料速度和精度；
- ◆ 解决一些特殊化工原料包装的难题，适用范围广，操作简单；
- ◆ 采用高精度传感器、高智能化称重控制器，计量精度高、性能稳定；
- ◆ 与物料接触部分采用不锈钢制作，耐腐蚀性高；
- ◆ 电器和气动元件均为进口元件，使用寿命长，稳定性高；
- ◆ 控制柜采用密封形式，适用于恶劣的粉尘环境；
- ◆ 物料超差自动修正、零点自动跟踪、过冲检测与抑制，过量与欠量报警；
- ◆ 可选购自动缝包断线功能：光电感应自动缝包后气动剪线，节约人工。

### 技术参数

型号规格	称量范围	分度值	称量精度	称量速度
DCS-Z-D	5-50kg	10g	0.2%F、S	600-800bag/h
工作环境	电源	功率	气压	空气消耗量
相对湿度≤90%	AC380V 50Hz	1.3kw	0.4-0.8Mpa	1m <sup>3</sup> /h